



MONITOR 24",
SCHEDA PC CON
WI-FI INTEGRATO,
TASTIERA E MOUSE
BLUETOOTH

STAZIONE ATF AUTOMATICA CON MONITOR

Il mod. 695TBOX è una stazione automatica per la **manutenzione dei cambi automatici di autovetture e veicoli commerciali leggeri**, nello specifico è utilizzata per la sostituzione dell'olio e per la pulizia dell'impianto.

La 695TBOX può funzionare a **ciclo automatico** (l'operatore imposta il macchinario e ne segue la lavorazione eseguendo i passaggi richiesti dal software) o a **ciclo manuale** per permettere all'autoriparatore di effettuare solo alcune operazioni a richiesta, ad esempio lo svuotamento dell'impianto.

La 695TBOX, munita di monitor 24" e scheda PC con collegamento Wi-Fi, è dotata di **software con procedure guidate di utilizzo e di banca dati con informazioni tecniche** quali: tipo olio, quantità e caratteristiche, tipo di raccordo da utilizzare e fotografie in opera. Il software di bordo comprende anche le procedure **specifiche per operare sui cambi DSG**.



- Alimentazione 220V con pulsante di spegnimento
- Flussimetro retroilluminato per controllo olio, esausto e nuovo
- Software con procedure guidate
- Database informazioni tecniche chiave di accesso valida per 1 anno
- Stampa lavorazioni in A4 tramite Wi-Fi e condivisione digitale report con QRCode
- Flussaggio automatico



STAMPA WI-FI
E QR CODE



FILTRO ALTA
EFFICIENZA
10 MICRON



SENSORE DI
TEMPERATURA



BILANCE
ELETTRONICHE
OLIO



SENSORE
PRESSIONE
OLIO OUT



TUBO DI
USCITA OLIO
2,5 MT



SENSORE
PRESSIONE
OLIO IN



TUBO DI
INGRESSO OLIO
2,5 MT



DATABASE
INFO TECNICHE
chiave di accesso
valida per 1 anno



PROCEDURA SOFTWARE
AUTOMATIZZATA CON:

- Flussaggio automatico
- Lavaggio impianto cambio
- Svuotamento olio coppa
- Svuotamento olio convertitore
- Lavaggio radiatore olio
- Iniezione detergente automatica



Prese connessione
digitale (4USB + 1 ETH)

Bocchetta detergente
con pescante

Tubi di collegamento
con raccordi rapidi

Taniche da 20 litri per
olio esausto e nuovo

Bilance elettroniche oli,
esausto e nuovo

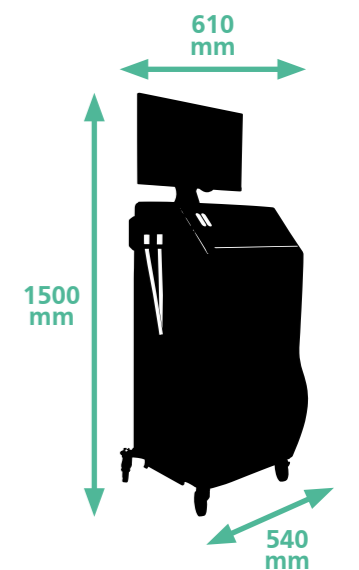

1500
mm

610
mm

540
mm



BANCA DATI



ON-LINE

UN SUPPORTO INDISPENSABILE PER LE OPERAZIONI SU CAMBIO AUTOMATICO

Per poter effettuare al meglio le manutenzioni su cambi automatici è necessario avere a disposizione un database esaustivo con tutte le informazioni necessarie, poichè il numero di cambi automatici e di varianti ad essi collegate risulta notevole.

Per i modelli 695TBOX e 699BET viene fornito di serie con chiave di accesso valida un (1) anno il database tecnico "Automatico InfoTech", dove l'operatore potrà facilmente trovare tutte le informazioni necessarie alla manutenzione del cambio automatico. Per gli altri modelli la banca dati è opzionale.

Una volta inserito marca, modello e codice motore dell'auto, il database mostrerà all'operatore una scheda dettagliata con:

- tipo olio e quantità;
- scheda impianto;
- se necessario sostituire il filtro o meno;
- il tipo di raccordo da utilizzare;
- la posizione di ingresso/uscita olio.

modello	Database		
	di serie	a bordo	su PC
695TBOX	✓	✓	✓
695	✗	✗	✓
696	✗	✗	✓
699BET	✓	✓	✓
699BE	✗	✗	✓

Il modello 695TBOX ed il modello 699BET prevedono il database anche "a bordo", rispettivamente su monitor 24" con scheda PC e Wi-Fi e su tablet estraibile 10" in ambiente Windows, anch'esso con Wi-Fi.



IL DATABASE GARANTISCE INFORMAZIONI TECNICHE PER LE CENTINAIA DI VARIANTI DI CAMBI AUTOMATICI ESISTENTI SUL MERCATO.



...e molti altri!

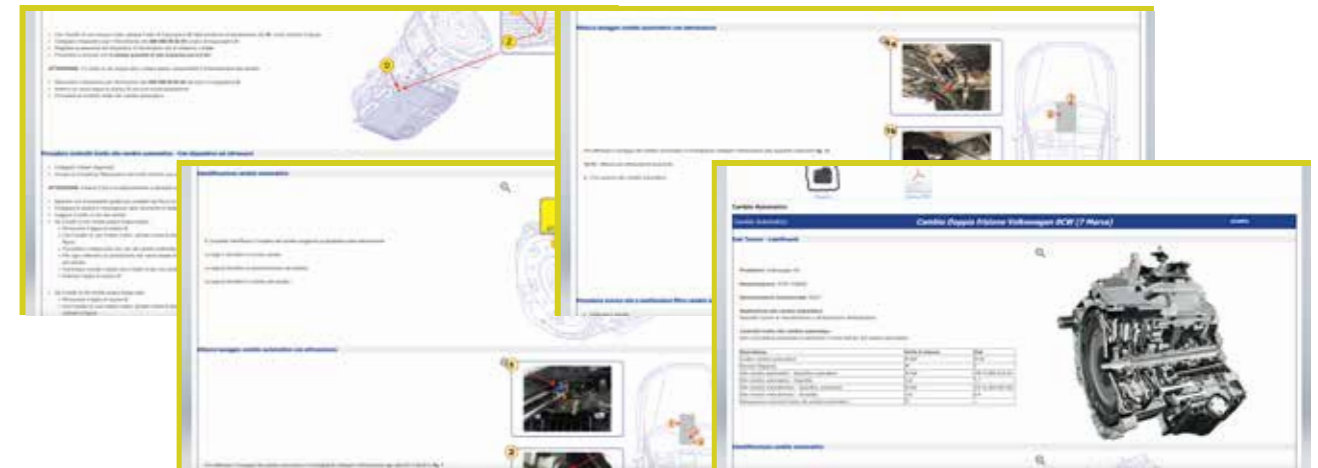

Il database delle stazioni lavacambi della serie 600 fornisce una guida completa passo dopo passo sul corretto procedimento di manutenzione, indicando tutti i parametri e le fasi di lavorazione come i codici originali dei ricambi o i valori delle coppie di serraggio delle viti.



Dettaglio sul filtro dell'impianto di trasmissione di un cambio DSG

Esempio di collegamento al veicolo dei tubi olio della stazione lavacambi mediante raccordi dedicati

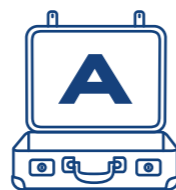

valigetta A



FORNIBILI
SINGOLI



L'articolo 692A è una valigetta di raccordi ATF indispensabili per il collegamento con la stazione di manutenzione del cambio automatico. Il kit è composto da **20 pezzi considerati "a maggior uso"** per tipo di trasmissione e numero di veicoli interessati.

NR.	CODICE	MARCHIO	TIPO CAMBIO	RACCORDO
R1	69001B	BMW, VOLVO, MERCEDES-BENZ, AUDI, RENAULT, SAAB, FORD	722.9 - ZF6HP	
R2	690003	AUDI, VOLKSWAGEN, JEEP Raccordo con ogiva	Vari tipi	
R3	690004	OPEL, SUBARU, MAZDA, CITROEN, RENAULT, ALFA ROMEO, LANCIA	Vari tipi	
R4	690005	JEEP, FIAT, CHRYSLER, MERCEDES- BENZ, SUBARU	Vari tipi	
R5	690006	AUDI, VOLKSWAGEN, PORSCHE, LEXUS, MITSUBISHI	AISIN, ZF	
R6	690007	JEEP, FIAT, CHRYSLER, MERCEDES- BENZ, SUBARU	Vari tipi	
R7	690008	AUDI, MERCEDES-BENZ, MITSUBISHI	Vari tipi	
R8	690009	JAGUAR, MERCEDES BENZ, SSANGYONG	Vari tipi	
R9	690010	JAGUAR, MERCEDES BENZ MITSUBISHI, SSANGYONG	5 SPEED	
R10	690013	VOLKSWAGEN, AUDI, MITSUBISHI	ZF	

NR.	CODICE	MARCHIO	TIPO CAMBIO	RACCORDO
R11	690016	MERCEDES-BENZ, RENAULT	DSG MERCEDES	
R12	690018	JEEP, FIAT, ALFA ROMEO, OPEL, CITROEN	AISIN	
R13	690020	AUDI, VOLKSWAGEN, SEAT, SKODA	DSG	
R14	690025	FORD, RENAULT, PEUGEOT, VOLVO	POWERSHIFT	
R15	690026	FIAT, JEEP, LAND-ROVER Con asta di livello	ZF 9 MARCE	
R16	690031	AUDI, BMW (8 SPEED), JAGUAR, LAND-ROVER, ALFA ROMEO, JEEP, IVECO	ZF	
R17	690035	"TUBI USO GENERICO Diametro 10 - 13 - 15mm"	Vari tipi	
R18	690045	AUDI A4, A6	CVT 8M, 4GS	
R19	690046	AUDI	7 MARCE	
R20	690047	AUDI, BMW (8 SPEED), JAGUAR, LAND-ROVER, ALFA ROMEO, JEEP, IVECO 18 MM	ZF	

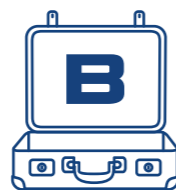

valigetta B



FORNIBILI
SINGOLI



L'articolo 692B è una valigetta di raccordi ATF indispensabili per il collegamento con la stazione di manutenzione del cambio automatico. Il kit è composto da **18 pezzi**, per cambi ZF, AISIN, CVT, ecc.

NR.	CODICE	MARCHIO	TIPO CAMBIO	RACCORDO
R21	690011	JAGUARD, FORD, MAZDA	5 SPEED	
R22	690012	VOLVO XC60, V60	AISIN	
R23	690015	HYUNDAI, TOYOTA, KIA, MITSUBISHI, ISUZU	Vari tipi	
R24	690017	JEEP	5 SPEED	
R25	690019	FIAT, CITROEN, PEUGEOT, RENAULT	4 SPEED	
R26	690021	RENAULT, MITSUBISHI, NISSAN	JATCO MULTITRONIC	
R27	690023	GM	Vari tipi	
R28	690024	JEEP, DODGE, OPEL, GM	4 SPEED	
R29	690027	TOYOTA, SUZUKI, MAZDA	CVT	

NR.	CODICE	MARCHIO	TIPO CAMBIO	RACCORDO
R30	690029	AUDI	Vari tipi	
R31	690030	FIAT, ALFA STELVIO	ZF8HP	
R32	690032	BMW, MINI, VOLVO	AISIN	
R33	690036	CITROEN, PEUGEOT	Vari tipi	
R34	690038	MERCEDES	5 SPEED	
R35	690040	CITROEN, PEUGEOT, VOLKSWAGEN, FIAT DUCATO	ZF	
R36	690041	BMW	TG81	
R37	690043	ASTA LIVELLO MERCEDES		
R38	690054	PEUGEOT, CITROEN	AISIN	





valigetta C



FORNIBILI
SINGOLI



L'articolo 692C è una valigetta di raccordi ATF indispensabili per il collegamento con la stazione di manutenzione del cambio automatico. Il kit è composto da **18 pezzi**, per cambi ZF, AISIN, CVT, ecc.

NR.	CODICE	MARCHIO	TIPO CAMBIO	RACCORDO
R39	690022	MITSUBISHI PAJERO	4 SPEED	
R40	690049	GM, FIAT, FORD, JEEP, CHRYSLER VOYAGER, SSAB, MERCEDES ML	Vari tipi	
R41	690050	BMW, JAGUAR	Vari tipi	
R42	690051	GM DODGE RAM	Vari tipi	
R43	690052	VOLVO	AISIN	
R44	690053	MERCEDES, JEEP, FIAT	9 GTRONIC	
R45	690044	ATTREZZO LIVELLO	9 GTRONIC	
R46	690055	BMW X1	Vari tipi	
R47	690056	PEUGEOT	AISIN	

NR.	CODICE	MARCHIO	TIPO CAMBIO	RACCORDO
R48	690057	RENAULT LAGUNA III, ESPACE IV	Vari tipi	
R49	690058	AUDI	DSG 7 SPEED	
R50	690059	MAZDA	6 SPEED	
R51	690060	NISSAN JUKE (2011-2014)	CVT	
R52	690061	NISSAN JUKE (2014-2019)	CVT	
R53	690062	FIAT, PEUGEOT, CITROEN	AISIN	
R54	690063	LAND ROVER, VOLVO	ZF	
R55	690064	PEUGEOT, BMW, MINI	Vari tipi	
R56	690065	PEUGEOT, VOLVO	AISIN	



ACCESSORI



ARTICOLO 693

L'articolo 693 è un kit in valigetta completo di 105 pezzi di raccordi per ATF, progettati per un facile collegamento con la stazione di manutenzione del cambio automatico.

I raccordi sono realizzati e selezionati da esperti autoriparatori dei cambi automatici coprendo la maggior parte dei veicoli sui quali è richiesta la manutenzione, tra cui cambi DSG, AISIN, CVT, ecc.

Il kit comprende anche alcuni tubi di diverse dimensioni, così come alcuni anelli di ricambio per la manutenzione degli stessi. Tutti gli adattatori sono inseriti in termoformati in gomma e sono completi di istruzioni per la facile identificazione e per l'uso.



STAMPANTE TERMICA

In tutti i modelli della serie 600 è possibile installare la stampante termica per avere anche una stampa cartacea immediata da allegare alla manutenzione, ricordando che il modello 696 di serie è privo di alcuna possibilità di stampa e che nei modelli 695TBOX e 699BET la stampante termica è sostituita dalla stampa in A4 tramite wi-fi.



modello	stampante termica	
	compatibile	di serie
695TBOX	✓	✗
695	✓	✓
696	✓	✗
699BET	✓	✗
699BE	✓	✓

ACCESSORI



INDUSTRIA 4.0

Il Kit industria 4.0 può essere applicato a tutti i modelli di stazioni lavacambi permettendo di approfittare degli incentivi statali per l'automazione industriale e la digitalizzazione delle imprese.



COVER COLORATE

Di serie, i modelli 695 e 696 hanno colorazione grigio chiara, mentre il modello 695TBOX è nera. A richiesta e senza sovrapprezzo è possibile equipaggiare questi tre modelli con colorazioni differenti; bianco, grigio chiaro, nero. Per i modelli 699BE e 699BET non è prevista diversa colorazione dal nero di serie.



RESTA INFORMATO!

Per restare sempre in contatto con il mondo GEA e 0039automotive vieni a trovarci sui social, dove potrai contattarci o trovare notizie aggiornate sui nostri prodotti e sul mondo delle attrezzature per autoriparatori. 0039automotive, la tua cura meccanica.

